

Viti e dadi

- 1) È consentito un lieve arrotondamento o svasatura all'imbocco.
- 2) Il bordo superiore della testa può essere arrotondato o smussato, come indicato a discrezione del produttore.
- 3) Il bordo inferiore della testa può essere arrotondato o smussato a dw, ma in ogni caso sarà privo di bave.

$$l_g \max = l - b$$

$$l_s \min = l_g \max - 5p$$

$$l_f \max = 1,7 r \max$$

$$r \max = d_a \max - d_s \max : 2$$

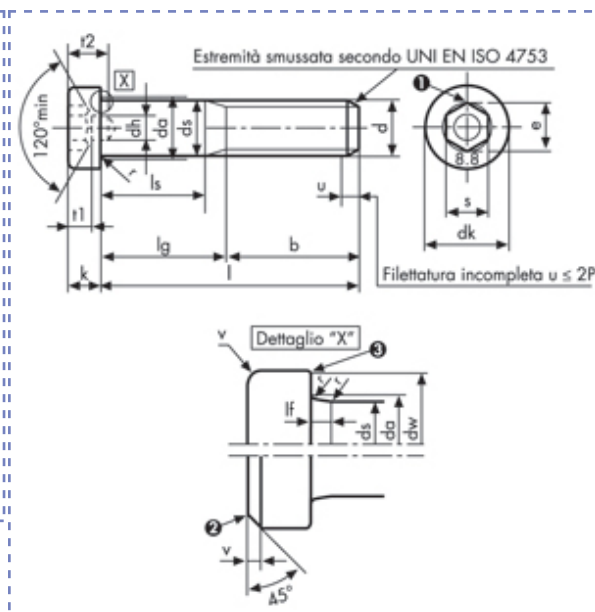

Viti a testa cilindrica bassa con esagono incassato e foro guida
DIN 6912 Classe 8.8



Descrizione	Prezzo IVA escl. euro/100	Variazione Prezzo %		Confezione	d mm	L mm
		1	2			
M 10 X 50	a richiesta	-	-	-	M10	50

M1050-691288	dh	max	5,075	r	min	0,4
p	1,5	min	5		nom	8
b	l ≤ 125	ds	max	10	s	max
	125 < l ≤ 200		min	9,78		min
	l > 200		dw	min	15,03	nom
dk	max	e	min	9,15	t1	max
	min	lf	max	1,02		min
da	max	k	max	6,5	t2	max
	min		min	6,28		min

I dati riportati sono indicativi e possono essere in qualsiasi momento variati dai produttori.

Copyright Gandini Fasteners S.r.l. Tutti i diritti sono riservati. Ogni riproduzione, anche parziale, è vietata senza espressa autorizzazione della Gandini Fasteners S.r.l.

GANDINI FASTENERS SRL viale Pier Paolo Pasolini, 83 - 20099 Sesto S.Giovanni Milano - Italy
Tel. +39 02 241 047 250 Fax +39 02 241 047 74 - 250@gandini.it

Produzione e distribuzione fasteners, elementi di fissaggio e lavorazioni meccaniche

GANDINI FASTENERS SRL
viale Pier Paolo Pasolini, 83
Sesto San Giovanni Mi - Italy

Uffici Commerciali
250@gandini.it
tel +39 02 241 047 250

Amministrazione
350@gandini.it
tel +39 02 241 047 350